

ПРАЙС-ЛИСТ KERANOVA 2015

Техническая информация.
Инструкция по монтажу.
Бланк заказа.



Указанные цены в рублях вступают в действие с 19.02.2015. Цены включают НДС (18%).
ООО «ШИДЕЛЬ» оставляет за собой право на изменение цен.



Описание системы

Эксплуатация в режиме
разрезания - газ, жидкое топливо

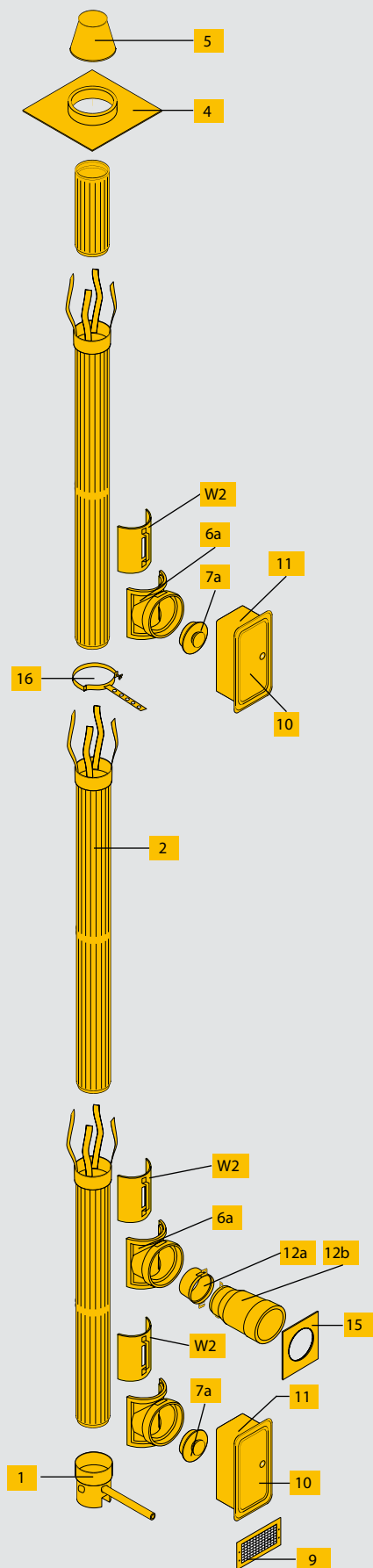

Эксплуатация при избыточном
давлении - газ, жидкое топливо

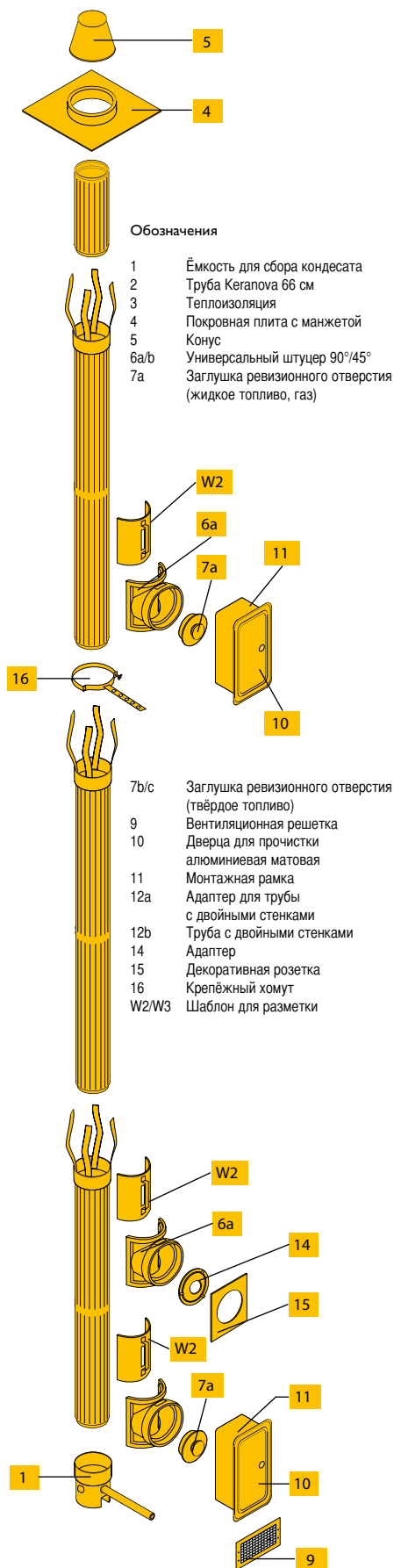

Обозначения

- 1 Ёмкость для сбора конденсата
- 2 Труба Keranova 66 см
- 3 Теплоизоляция
- 4 Покровная плита с манжетой
- 5 Конус
- 6a/b Универсальный штуцер 90°/45°
- 7a Заглушка ревизионного отверстия (жидкое топливо, газ)

- 7b/c Заглушка ревизионного отверстия (твёрдое топливо)
- 9 Вентиляционная решетка
- 10 Дверца для прочистки алюминиевая матовая
- 11 Монтажная рамка
- 12a Адаптер для трубы с двойными стенками
- 12b Труба с двойными стенками
- 14 Адаптер
- 15 Декоративная розетка
- 16 Крепёжный хомут
- W2/W3 Шаблон для разметки

Эксплуатация на
твёрдом топливе

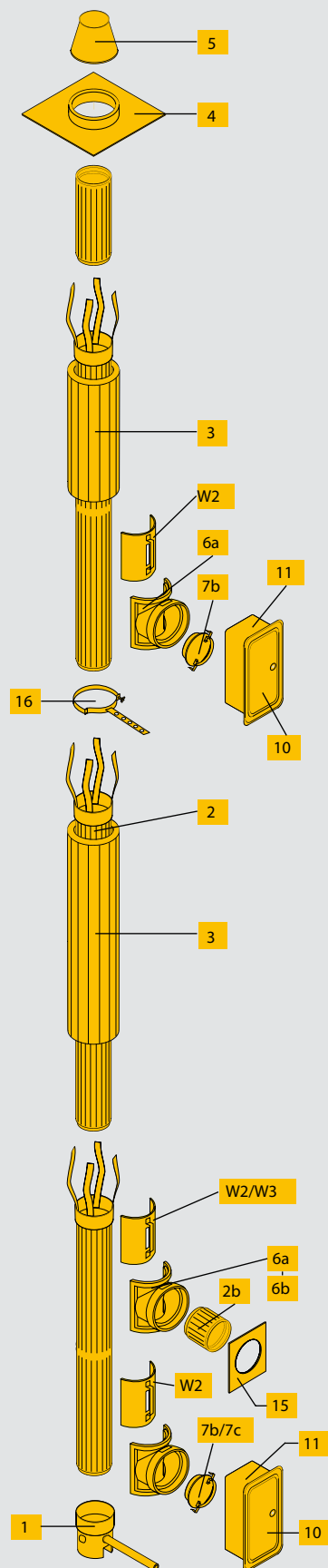



Schiedel Keranova

Универсальная система из керамики



Schiedel Keranova.

Профи во всех отношениях.

Керамика – это совершенно особый материал. Керамическая труба из чистой глины состоит целиком из натуральных компонентов и одинаково хорошо противостоит как экстремальным температурам, так и воздействию агрессивных кислот. Эти качества делают систему Schiedel Keranova универсальной, долговечной и надёжной системой санации дымовых труб. Это топ-продукт от компании Schiedel!

Keranova надёжна и долговечна: даже в экстремальных условиях в течение длительного времени противостоит нагрузкам. Поэтому особенно подходит для твёрдого топлива. Гарантия Schiedel - 30 лет.

Keranova герметична: образующиеся при конденсации водяного пара дымовых газов вредные агрессивные кислоты оседают на стенках трубы, однако кирпичная шахта остаётся сухой. Это обеспечивает долгие годы безупречной эксплуатации дымовой трубы.

Keranova универсальна: выбор отопительной техники остаётся за Вами. В будущем переход на другой тип котла не потребует от Вас дополнительных расходов на установку дымовой трубы.

Keranova проста в монтаже: незначительный вес и простой монтаж сокращают дополнительные расходы.

Возможность поставки Ø 120 мм - Ø 250 мм

Диаметр 120 мм поставляется под заказ*

<p>1. Сырьё: Из чего состоит керамическая труба?</p>	Чистая глина	В трубах Keranova нет тяжёлых металлов (даже в виде добавок). Система санации Schiedel Keranova состоит только из натуральных компонентов.
<p>2. Показатель К & D: Какова устойчивость трубы к воздействию влаги и пара?</p>	Менее чем 2 г/м ² *час	Устойчивость трубы Keranova к влаге и пару очень высока. Система Schiedel Keranova надёжно защищает дымовую трубу от образования подтёков.
<p>3. Кислотостойкость:</p>	Менее 0,25 объёма %	Keranova не боится кислот. Schiedel Keranova – это долговечная система санации. 30 лет гарантии!
<p>4. Коэффициент линейного удлинения: Как велико удлинение трубы высотой 10 м при разнице температур 1000°C?</p>	32 мм	Keranova расширяется незначительно и система остаётся плотной. Schiedel Keranova – газоплотная система.
<p>5. Вес: Труба длиной 1 м и диаметром 14 см весит:</p>	8,6 кг/м	Труба Keranova имеет небольшой вес, что гарантирует простоту и лёгкость монтажа
<p>6. Поверхность - внутри</p>	- нет необходимости в обработке поверхности	При установке трубы Keranova нет опасности вымывания химических элементов с поверхности, что гарантирует больший срок службы системы.
<p>7. Поверхность - снаружи</p>	- профилированная внешняя поверхность	Площадь внешней поверхности трубы Keranova на 70% больше по сравнению с гладкой трубой, что обеспечивает более эффективный теплообмен при эксплуатации в режиме, независимом от воздуха помещения. Schiedel Keranova – энергоэффективная система санации.

Технические характеристики Schiedel Keranova:

Сопротивление диффузии водяного пара (по ДИН 52615-1):	минимум 550
Кислотоустойчивость:	0,07% относительного изменения веса
Коэффициент теплопроводности Keranova:	1,0 Вт/мК
Коэффициент теплопроводности теплоизоляции:	0,045 Вт/мК

Диаметр (мм)	120*	140	160	180	200	250
Толщина стенки (мм)	7	6,5	7	7	8,5	10
Наружный диаметр (вкл. манжету)	151	171	193	213	237	286

Schiedel Keranova

газоплотность при избыточном давлении,
нечувствительность к влаге, безопасность при возгорании сажи

Диаметр Ø мм 120* 140 160 180 200 250



Ёмкость для сбора конденсата универсальная, с трубой для отвода конденсата

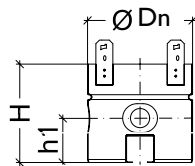

артикул	1401120060	1401140060	1401160060	1401180060	1401200060	1401250060
Руб./шт.	3 377	3 801	4 080	4 308	4 660	4 980
Вес, кг/шт	2,05	2,85	3,75	4,65	5,85	8,40
Внешний диаметр Dn Ø мм	155	175	197	218	241	272
H	165	165	165	176	176	135
h1	75	75	75	86	86	100

Труба для отвода конденсата прилагается (L=500 мм, наружный диаметр 32 мм)



Труба Keranova 66 см с манжетой и распорными элементами

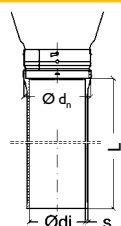

артикул	5001120060	5001140160	5001160160	5001180160	5001200160	5001250060
Руб./шт.	2 158	3 082	3 505	3 811	4 527	5 292
Вес, кг/шт	4,34	4,54	6,16	6,50	8,50	13,50
Ø dn - внешний диаметр раструба мм	147,5	167,5	189	209	233	275
Ø d ₁ - внутренний диаметр трубы мм	120	140	160	180	200	251
L	665	665	665	665	665	665
S	7	6,5	7	7	8,5	10



Теплоизоляция складные полусегменты

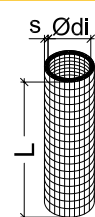

артикул	—	1101140060	1101160060	1101180060	1101200060	1101250060
Руб./шт.		1 876	2 070	2 328	2 325	2 424
Вес, кг/шт		0,90	1,02	1,20	1,28	1,44
Ø d ₁ мм		163	185	206	226	281
L		660	660	660	660	660
S		20	20	20	20	20

Прежде всего для твёрдого топлива



Покровная плита с манжетой

средства крепления прилагаются

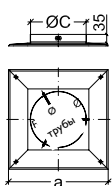

Артикул	2541120060	2541141660	2541141660	2541182060	2541182060	2541250060
Руб./шт.	1 689	1 904	1 904	2 321	2 321	3 360
Вес, кг/шт	0,59	0,61	0,61	1,18	1,18	1,06
Ø C мм	180	225	225	280	280	365
a	350	400	400	450	450	500
Ø трубы мин.	70	115	115	170	170	255
Тип	1	2	2	3	3	4

всегда в соединении с **5**



Конус

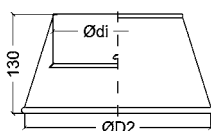

Артикул	2309120061	2309140061	2309160061	2309180061	2309200061	2309250061
Руб./шт.	1 882	1 788	1 824	1 892	1 944	2 144
Вес, кг/шт	0,71	0,73	0,54	0,58	1,06	1,32
Ø d ₁ мм	137	156	177,5	197,5	218,5	280
Ø D ₂ мм	272	272	272	329	329	414
Толщина стенки, мм	0,5	0,5	0,5	0,5	0,5	0,5

всегда в соединении с **4**

* Диаметр 120 мм поставляется под заказ

Schiedel Keranova

газоплотность при избыточном давлении,
нечувствительность к влаге, безопасность при возгорании сажи



Универсальный штуцер

Для РА и RA наклон всегда направлен вверх!

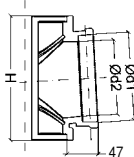

Диаметр Ø мм	120*	140	160	180	200	250
Универсальный штуцер						
артикул	I 302120060	I 302140060	I 302160060	I 302180060	I 302200060	I 302250060
Руб./шт.	1 491	1 604	1 870	2 152	2 565	3 293
Вес, кг/шт	1,30	1,60	1,70	2,10	2,60	3,60 / 4,60
Ø d ₁ мм	140	160	180	200	220	282 / 200
Ø d ₂ мм	120	140	160	180	200	250 / 200
H, мм	200	220	240	260	280	200
* Штуцер RA 25 применяется для подключения потребителя. Штуцер РА 25 применяется в качестве ревизионного отверстия. Для монтажа Универсального штуцера использовать 8b (для газового и жидкого топлива) или 8c (для твердого топлива).						



Универсальный штуцер 45°

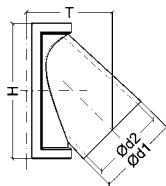

артикул	I 303120060	I 303140060	I 303160060	I 303180060	I 303200060	I 303250060
Руб./шт.	1 695	1 899	2 152	2 565	3 196	3 744
Вес, кг/шт	1,80	2,10	2,40	2,80	3,50	4,8
Ø d ₁ мм	134	153	174	194	218	275
Ø d ₂ мм	120	140	160	180	200	250
H, мм	240	260	290	320	350	430
T, мм	155	165	185	205	225	282
Для монтажа Универсального штуцера использовать 8b (для газового и жидкого топлива) или 8c (для твердого топлива).						

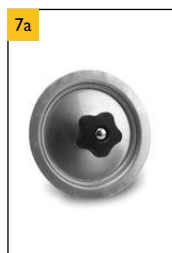

Заглушка ревизионного отверстия для газа и жидкого топлива

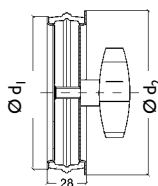

Артикул	I 403120060	I 403140060	I 403160060	I 403180060	I 403200060	I 403200060
Руб./шт.	1 820	2 100	2 332	2 519	2 519	2 519
Вес, кг/шт	0,41	0,41	0,47	0,50	0,81	0,81
Ø d ₁ мм	112	132	152	172	192	192
Ø d ₂ мм	127	147	167	187	207	207
используется с 6a или с 13 ; до 200°C						



Заглушка ревизионного отверстия для твёрдого топлива

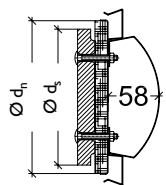

Артикул	I 404120060	I 404140060	I 404160060	I 404180060	I 404200060	I 404202560
Руб./шт.	1 836	1 836	1 836	1 942	2 474	2 474
Вес, кг/шт	0,80	0,90	1,08	1,34	2,51	2,52
Ø d ₂ мм	116	136	156	176	196	196
Ø d _n мм	134	153	174	194	217	217
используется с 6a						



Заглушка ревизионного отверстия для твёрдого топлива

Артикул	I 405140060	I 405160060	I 405180060
Руб./шт.	по запросу	по запросу	по запросу
Вес, кг/шт	0,90	1,08	1,34
используется с 13			



Rapid герметик для швов

Артикул	26050000	26050000	26050000	26050000	26050000	26050000
Руб./шт.	746	746	746	746	746	746
Вес, кг/шт	0,68	0,68	0,68	0,68	0,68	0,68
Содержание в мл	310	310	310	310	310	310
Расход мл/м	44	60	75	93	110	155
Область применения: разрежение газ, жидкое и твёрдое топливо до 1000°C						

* Диаметр 120 мм поставляется под заказ

Schiedel Keranova

газоплотность при избыточном давлении,
нечувствительность к влаге, безопасность при возгорании сажи

Диаметр Ø мм 120* 140 160 180 200 250



Rotempo

Артикул	26010000	26010000	26010000	26010000	26010000	26010000
Руб./шт.	826	826	826	826	826	826
Вес, кг/шт	0,44	0,44	0,44	0,44	0,44	0,44
Содержание в мл	310	310	310	310	310	310
Расход мл/м	60	60	90	90	120	160

Область применения: разрезание, избыточное давление газ, жидкое топливо до 200°C

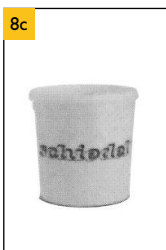

Масса FM для герметизации швов I кг

Артикул	26020000	26020000	26020000	26020000	26020000	26020000
Руб./шт.	507	507	507	507	507	507
Вес I кг						

Применяется для приклеивания Универсальных штуцеров 6а и 6б при эксплуатации на твердом топливе



Вентиляционная решетка*

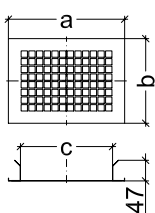

Артикул	20021220	20021220	20021220	20021220	20021220	20022025
Руб./шт.	453	453	453	453	453	473
Вес кг/шт.	0,49	0,49	0,49	0,49	0,49	0,62
a мм	265	265	265	265	265	352,5
b мм	193	193	193	193	193	193
c мм	206,5	206,5	206,5	206,5	206,5	294

* Не используется при подключении оборудования на твердом топливе



Передняя дверца

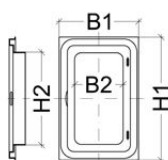

Артикул	13021400	13021400	13021400	13021400	13021400	13021400
Руб./шт.	2 000	2 000	2 000	2 000	2 000	2 000
Вес кг/шт.	2,40	2,40	2,40	2,40	2,40	2,40
B1	290	290	290	290	290	290
H1	375	375	375	375	375	375
B2	202	202	202	202	202	202
H2	277	277	277	277	277	277

Используется с **11**



Монтажная рамка

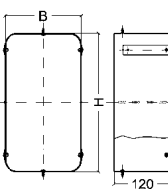

Артикул	1413121660	1413121660	1413121660	1413182560	1413182560	1413182560
Руб./шт.	2 160	2 160	2 160	2 243	2 243	2 243
Вес кг/шт.	0,33	0,33	0,33	0,40	0,40	0,40
B	213	213	213	250	250	250
H	288	288	288	288	288	288
Толщина стенки, мм	1,5	1,5	1,5	1,5	1,5	1,5

Используется с **10**



Адаптер для раздвижного элемента с двойными стенками (DWF)

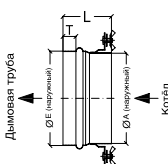

Артикул	1410121260	1410161560	1410181860	1410202060	1410252560
Руб./шт.	681	2 114	1 554	1 583	1 440
Вес кг/шт.	0,18	0,22	0,32	0,34	0,44
Ø E (наружный) мм	116	156	176	195,5	247
Ø A (наружный) мм	119	149	179	199	249
L мм	75	75	75	75	75
T мм	20	20	20	20	20

Вклеивается в универсальный штуцер **6а**

* Диаметр 120 мм поставляется под заказ

Schiedel Keranova

газоплотность при избыточном давлении,
нечувствительность к влаге, безопасность при возгорании сажи



Диаметр Ø мм	120*	140	160	180	200	250
Адаптер для раздвижного элемента с двойными стенками (DWF)						
Артикул	1410121360	1410141560	1410161860	1410181560	1410201860	-
Руб./шт.	1 845	1 204	1 340	1 342	по запросу	
Вес кг/шт.	0,18	0,20	0,22	0,32	0,34	
Ø E (наружный) мм	116	136	156	176	195,5	
Ø A (наружный) мм	129	149	179	149	179	
L мм	75	75	108	108	108	
T мм	20	20	20	20	20	
Вклеивается в универсальный штуцер 6a						

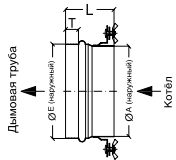

Раздвижной элемент с двойными стенками						
Артикул	1411120060	1411140060	1411160060	1411180060	1411200060	1411250060
Руб./шт.	3 242	3 474	3 498	3 522	3 738	5 340
Вес кг/шт.	0,62	0,70	0,80	0,90	1,20	1,60
Ø C (внутренний) мм	115,2	135,2	155,2	185,2	205,2	255,2
Ø D (наружный) мм	106	126	146	176	196	246
Ø E (внутренний) мм	120,2	130,2	150,2	180,2	200,2	250,2
L мм	250	250	250	330	330	330
Всегда в соединении с 12a						

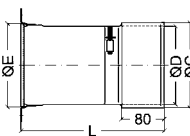

Тройник (под заказ)				
Артикул	5004120060	5004140060	5004160060	5004180060
Руб./шт.	по запросу	2 678	3 974	4 584
Вес кг/шт.	3,30	3,30	3,34	4,80
Ø d ₂ мм	140	160	160	180
s	83	72	90	80
При использовании тройника в качестве ревизионной дверцы (РА) при эксплуатации на твёрдом топливе применять заглушку для твёрдого топлива 7c				

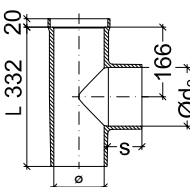

Адаптер (газ, жидкое топливо)						
Артикул	22161200	22161400	22161600	22161800	22162000	22162500
Руб./шт.	по запросу	2 982	3 221	3 578	4 007	по запросу
Вес кг/шт.		0,26	0,29	0,34	0,38	
Ø d ₁ мм		55	55	70	70	
Ø d ₂ мм		159	180	199	220	
Для универсального штуцера 6a . Для подключения отдельных теплогенераторов с температурой дымовых газов до 200°C						
Состав: адаптер, смазка, инструмент для вырезания, монтажная инструкция						

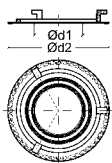

Декоративная розетка (в месте подключения потребителя)					
Артикул	1402120060	1402140060	1402160060	1402180060	1402200060
Руб./шт.	707	964	803	964	964
Шт./пакет	24	24	24	24	24
Вес кг/шт.	0,20	0,42	0,42	0,42	0,42
A мм	250 × 250	340 × 340	340 × 340	340 × 340	340 × 340
Ø Di мм	136	156	186	186	206
Принадлежности: 4 крестовых шурупа M4 × 30 с белой головкой, 4 универсальных дюбеля Ø 6 мм					
Материал: алюминий белый RAL 9010, толщина стенки 1,5 мм					

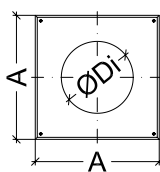

Крепёжный хомут для верхней ревизионной дверцы PA						
Артикул	1501120060	1501140060	1501160060	1501180060	1501200060	1501250060
Руб./шт.	1 155	917	1 018	1 349	1 454	1 397
Шт./пакет	50	50	50	50	50	20
Вес кг/шт.	0,52	0,56	0,62	0,65	0,68	0,70
В качестве статического крепления						

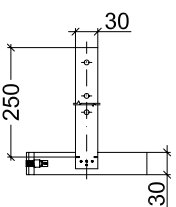

* Диаметр 120 мм поставляется под заказ

Schiedel Keranova

газоплотность при избыточном давлении,
нечувствительность к влаге, безопасность при возгорании сажи

Диаметр Ø мм 120* 140 160 180 200 250



Зонтик

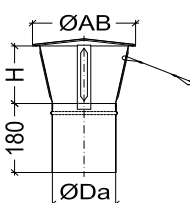

Диаметр Ø мм	120*	140	160	180	200	250
Артикул	1412120060	1412140060	1412160060	1412180060	1412200060	1412250060
Руб./шт.	4 006	4 781	5 774	5 946	6 252	6 504
Шт./пакет	24	24	15	8	8	8
Вес кг/шт.	0,30	0,40	0,45	0,50	0,50	0,60
Ø Da (наружный) мм	118	138	158	178	198	248
Ø AB мм	200	240	240	280	280	330
H мм	130	170	170	210	210	280



Статическая манжета для раструбного соединения

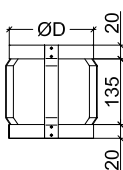

толщина стенки материала 1,5 мм

Диаметр Ø мм	120*	140	160	180	200	250
Артикул	1503120060	1503140060	1503160060	1503180060	1503200060	-
Руб./шт.	977	1 073	1 169	1 259	1 355	-
Вес кг/шт.	0,20	0,20	0,30	0,30	0,40	-
Ø D минимальный размер мм	130	150	170	190	210	-

Монтаж для обеспечения надёжности раструбного соединения труб в больших шахтах, на наклонных участках и изгибах



Регулируемый отвод с манжетой и распорными элементами*

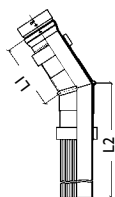

Угол наклона: 0°-30°

Диаметр Ø мм	120*	140	160	180	200	250
Артикул	1304120060	1304140060	1304160060	1304180060	1304200060	1304250060
Руб./шт.	9 954	10 733	11 512	12 228	14 148	15 588
Шт/пал.	30	30	20	16	15	-
Вес кг/шт.	3,24	4,34	5,50	6,22	7,70	10,26
L1 мм	190	190	190	190	190	190
L2 мм	470	470	470	470	470	470
Угол наклона	0-30°	0-30°	0-30°	0-30°	0-30°	0-30°

Монтаж всегда вместе с 20



Статическое распорное кольцо для регулируемого отвода 19

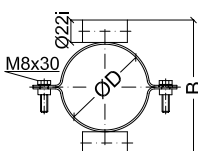

Диаметр Ø мм	120*	140	160	180	200	250
Артикул	1502120060	1502140060	1502160060	1502180060	1502200060	1502250060
Руб./шт.	1 752	1 791	1 836	1 958	2 086	2 208
Вес кг/шт.	0,30	0,40	0,50	0,60	0,70	1,00
Ø D мм	136,3	154,8	176,3	196,3	221,3	279,5
B мм	190,3	208,8	230,3	250,3	275,3	333,5

Монтаж: крепление к кирпичной кладке болтами через обе втулки Ø 22 мм

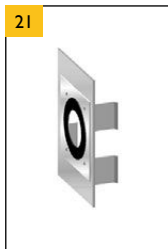

Передняя панель металлическая с резиновым адаптером

Диаметр Ø мм	120*	140	160	180	200	250
Артикул	12011200	12011416	12011416	12011820	12011820	12012500
Руб./шт.	1 247	1 426	1 426	1 980	1 980	2 376

Для подключения котлов с закрытой камерой сгорания в режиме LAS

* Диаметр 120 мм поставляется под заказ

* Товар поставляется под заказ. Срок поставки 4-6 недель.



Диаметр Ø мм	120*	140	160	180	200	250
Выравниватель швов						
Артикул	1201120060	1201140060	1201160060	1201180060	1201200060	1201250060
Руб./шт.	1 372	1 425	1 574	1 620	1 730	1 892
Вес кг/шт.	0,41	0,41	0,42	0,45	0,48	0,51



Шаблон для разметки единичный						
Артикул	1202120060	1202140060	1202160060	1202180060	1202200060	1202250060
Руб./шт.	1 113	1 544	1 988	2 004	2 322	3 077
Вес кг/шт.	0,56	0,68	0,88	1,06	1,24	1,50
Для 6a (Универсальный штупер)						



Шаблон для разметки 45° единичный						
Артикул	1202124560	1202144560	1202164560	1202184560	1202204560	1202254560
Руб./шт.	1 792	2 267	2 723	3 096	3 720	5 013
Вес кг/шт.	0,65	0,80	0,98	1,15	1,35	1,65
Для 6b (Универсальный штупер 45°)						

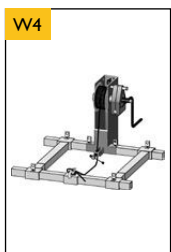

Спускная лебёдка для Keranova		
Тяжёлая (Ø120 – 250мм)	Артикул	1203122560
	Руб./шт.	67 949
	Вес кг/шт.	28

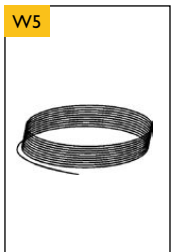

Трос запасной для спусковой лебёдки		
Тяжёлый (Ø120 – 250мм)	Артикул	1207122560
	Руб./шт.	15 564
	Толщина троса мм	6
	Длина троса м	50



Роликовая подставка для спусковой лебёдки		
Тяжёлая (Ø180 – 250мм)	Артикул	1205121660
	Руб./шт.	16 613
	Вес кг/шт.	1,18
Лёгкая (Ø120 – 160мм)	Артикул	1206182560
	Руб./шт.	26 436
	Вес кг/шт.	2,90

* На инструмент скидки не предусмотрены.

* Диаметр 120 мм поставляется под заказ

Общие указания

Перед началом любых работ по санации необходимо в первую очередь остановить отопительный котёл и демонтировать элементы старого дымохода. Рекомендуется профессионально очистить дымовую трубу перед тем, как начать работы по её санации. Сверх этого мы обращаем особое внимание на необходимость выполнения действующих строительных норм и правил, а также соответствующих предписаний по технике безопасности.

Краткое описание

Schiedel Keranova - это дымоходная система из керамических профилированных труб, специально разработанная для санации находящихся в эксплуатации дымовых труб. Установка профилированных труб уменьшает поперечное сечение существующей дымовой трубы и способствует адаптации старого дымового канала к условиям эксплуатации современной топливосжигающей техники.

Расчёт диаметров выполняется в соответствии с действующими европейскими нормами и правилами с учётом требований предписаний и допусков к эксплуатации.

Нижеследующее описание и иллюстрации процесса санации дымовых труб с использованием системы Schiedel Keranova относится к следующим режимам эксплуатации:

1. Эксплуатация в режиме разрежения с установками, работающими на жидком и газообразном топливе

Соединения керамических труб и все подключения уплотняются специальной массой Rapid (8a) или же массой FM для герметизации швов (8c).

2. Эксплуатация при избыточном давлении при сжигании жидкого и газообразного топлива

Соединения керамических труб и все подключения уплотняются специальной массой Rotempo (8b) (максимальная рабочая температура 200°C).

3. Эксплуатация на твёрдом топливе

Соединения керамических труб и все подключения уплотняются специальной массой Rapid (8a) или же массой FM для герметизации швов (8c).



Для придания конструкции статической устойчивости на каждом соединении керамических труб устанавливается манжета с распорными элементами. На манжеты в соответствии с инструкцией навешиваются распорные элементы и изгибаются так, чтобы они плотно прилегали к стенкам имеющейся шахты (Рисунки 1 и 2).

Инструкция по монтажу

Перед началом работ по санации с использованием системы Schiedel Keranova сообщить проектировщику, о каком из трёх возможных вариантов санации идёт речь в данном конкретном случае.

В существующей шахте выполнить отверстия, в нижней части, в местах подключения потребителя и установки ревизионных дверец.

Основание трубы очистить и подготовить к монтажу колонны из керамических труб (например, путём сооружения гладкой бетонной поверхности).

Выполнить все отверстия в керамической трубе для PA/RA в следующей последовательности:

Измерить высоту от основания дымохода до отверстия для подключения ревизионной дверцы (PA) и/или подключения потребителя (RA) и при помощи шаблона для разметки (W2, 3) нанести на профилированную трубу (2) разметку (Рисунок 3).

Угловой шлифовальной машиной вырезать отверстие для универсального штуцера (6a/b) (Рисунок 4).



Schiedel Keranova

Инструкция по монтажу

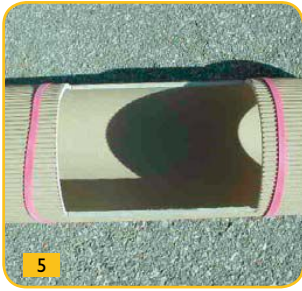

Обтянуть крепёжными резинками (прилагаются к универсальному штуцеру (6a/b) профилированную трубу в месте выреза (над и под ним) (Рисунок 5). Эти резинки предназначены для фиксации универсального штуцера до высыхания герметика.



При помощи спусковой лебёдки (W4) опустить профилированную трубу с вырезом (2) в шахту до раструба (Рисунок 10).

Надёжно установить спусковую лебёдку W4 (Рисунок 6) на устье дымовой трубы (Рисунок 7).

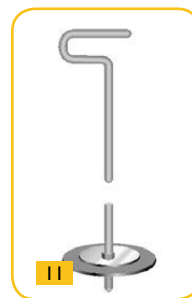

Нанести специальную массу Rapid (8a), или массу FM (8c) для герметизации швов, или массу Rotempro (8b) в раструб профилированной трубы (Рисунок 12).

При помощи выравнивателя швов удалить излишки Rapid, или массы FM для герметизации швов, или массы Rotempro из внутреннего пространства трубы (Рисунок 11).

Роликовую подставку W6 (Рисунок 8) вставить в паз

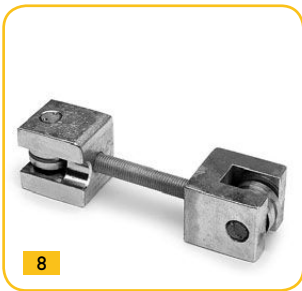

в нижней части ёмкости для сбора конденсата (1) и установить трос спусковой лебёдки (W5). После монтажа роликовая подставка демонтируется из паза ёмкости для сбора конденсата через отверстие в нижней части существующей шахты.

Обильно нанести специальную массу Rapid, или массу FM для герметизации швов, или массу Rotempro в канавку в верхней части ёмкости для сбора конденсата (1). Профилированную трубу (2) с подготовленным вырезом для ревизионной дверцы установить на ёмкость для сбора конденсата (обратить внимание на сохранение одинаковой ориентации трубы с отверстием для ревизионной дверцы и основания дымовой трубы).



Таким же образом смонтировать требуемое количество профилированных труб (2) до отметки верхней ревизионной дверцы или до устья дымовой трубы (Рисунок 13).

В случае установки верхней ревизионной дверцы:
Крепёжный хомут (16) служит для стабилизации профилированной трубы при обслуживании дымохода через верхнее прочистное отверстие. Монтируется на участок трубы под верхней ревизионной дверцей.

При использовании регулируемого отвода Keranova (19) монтаж производить в соответствии с рисунком 15 в следующей последовательности:

Установить **регулируемый отвод (19)** на нижележащую профилированную трубу для определения требуемого угла наклона. После того, как этот угол определён окончательно, заполнить герметиком шов между двумя керамическими элементами внутри конструкции регулируемого отвода (1) и выровнять его. При работе на твёрдом топливе должен быть использован Rapid (8a), при работе на газе или жидком топливе – Rotempo (8b).

В случае необходимости для дополнительного уплотнения места соединения двух элементов трубы друг с другом может быть использован специальный керамический уплотнительный бинт (2), назначение которого в том, чтобы защитить уплотнительный печной шнур (3) от возможного попадания влаги.

Соединение регулируемого отвода и трубы зафиксировать при помощи **статической манжеты (18)**.

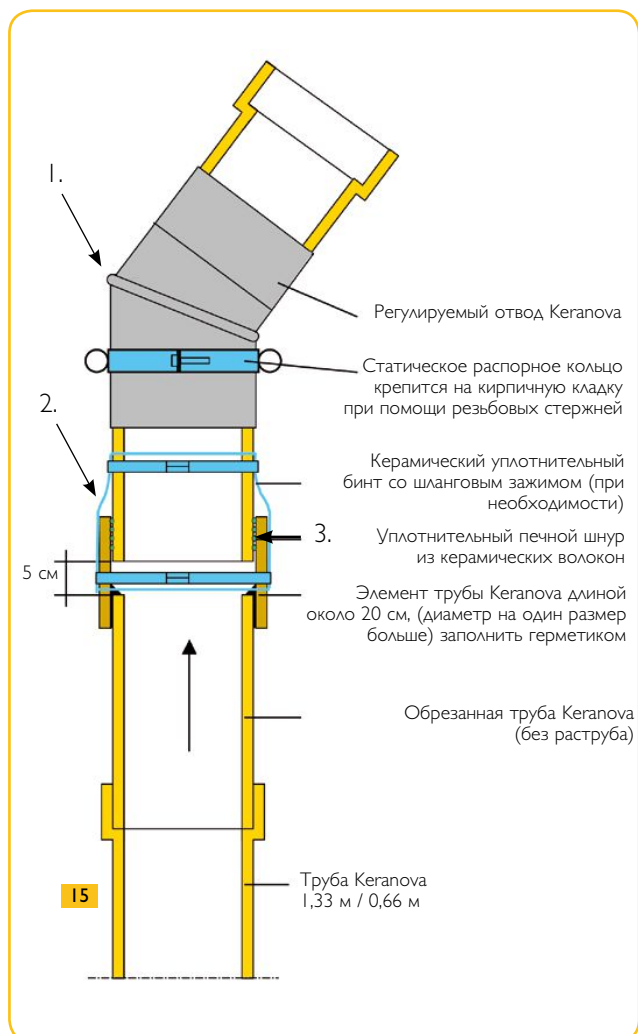

Статическая манжета (18). Область применения

Статическая манжета обеспечивает дополнительную надёжность в местах соединения элементов трубы Keranova:

- в шахтах большого сечения препятствует наклонам и изломам
- на наклонных участках обеспечивает стабильность соединения
- сохраняет надёжность соединения стыков на горизонтальных участках



1. Статическую манжету кольцом большого сечения одеть сверху на раструб профилированной трубы Keranova и зафиксировать.

2. В случае необходимости установить распорные элементы. (Рисунок 16)



3. Нанести массу для заделки швов, Rapid (8a) или Rotempo (8b) 4. Вставить через верхнее кольцо статической манжеты следующий элемент трубы, установить его, выровнять шов, после чего закрепить верхнее кольцо статической манжеты. (Рисунок 17)



Область применения – наклонные участки



Область применения – горизонтальные участки

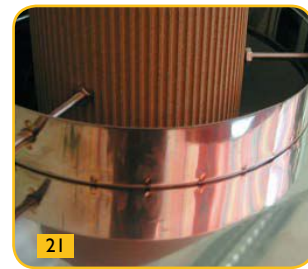

В устье дымовой трубы установить покрывную плиту с манжетой (4) (Рисунок 20) и закрепить. Верхний элемент трубы (в устье) обрезать на расстоянии примерно 12 см от верхнего канта покрывной плиты с манжетой (4). Установить трубу в устье строго по центру, используя винты с резьбой (Рисунок 21).

Внимание: Винты закручивать со стороны верхней части дымовой трубы по направлению к профилированной трубе, сильно не нажимая: винты должны лишь «примыкать» к керамической трубе (оставляя ей возможность расширяться).

Конус 5 (Рисунок 22) надеть на верхний элемент трубы и посадить до упора на кровельную плиту с манжетой (4). Устье уплотнить при помощи массы Rapid, или массы для герметизации швов, или массы Rotempro.



Демонтировать спусковую лебёдку: ослабить трос спусковой лебёдки, расцепить и вытащить трос. Демонтировать спусковую лебёдку с устья дымовой трубы, удалить роликную подставку из основания дымовой трубы.

Заключительные работы:

1. Режим эксплуатации

В зависимости от условий эксплуатации существуют различные монтажные элементы, используемые для герметизации системы в нижней части.

 - 1.1 Эксплуатация в режиме разрезания/ жидкое/газообразное топливо

потребуется:
вентиляционная решетка (9), заглушка ревизионного отверстия для газа и жидкого топлива (7a).
 - 1.2 Эксплуатация при избыточном давлении/ газ/Тmax. 200°C

потребуется:
вентиляционная решетка (9), адаптер (14), заглушка ревизионного отверстия для газа и жидкого топлива (7a).
 - 1.3 Эксплуатация на твёрдом топливе

потребуется:
заглушка ревизионного отверстия для твёрдого топлива (7b, 7c)
2. Подключение потребителя (RA) и ревизионной дверцы (PA)

Универсальный штуцер (6a,b) для подключения ревизионной дверцы (PA) и подключения потребителя (RA) массы FM для герметизации швов (8c), или массы Rotempro (8b) при работе с избыточным давлением приклеиваются к заранее подготовлен-

ному вырезу профилированной трубы. Крепёжные резинки обжимают универсальный штуцер (Рисунок 21). После высыхания герметика (24 часа) резинки удаляют.



3. Ревизионная дверца с монтажной рамкой

Рисунок 24: разогнуть боковые лапки монтажной рамки (11), прижать к отверстию в области подключения ревизионной дверцы, сжать и отцентрировать, затем зафиксировать и замуровать.



Рисунок 25: Установить матовую алюминиевую ревизионную дверцу (10) в монтажную рамку и закрепить саморезами сверху и снизу.

Рисунок 26: Если необходимо, дополнительно закрепить ревизионную дверцу прилагаемыми стальными гвоздями к каменной кладке.

4. Отвод конденсата в систему канализации:

В комплект ёмкости для сбора конденсата входит также труба (32 мм, L=500 мм), которую необходимо обрезать на соответствующую длину и подключить к уже встроенному в ёмкость патрубку отвода конденсата. В дальнейшем подключить трубу для отвода конденсата к домашней канализационной системе здания!
5. Идентификационная табличка:

Прикрепить идентификационную табличку на ревизионной дверце и указать режим эксплуатации дымовой трубы.



Schiedel Keranova

Смета на материалы

Имя		Город	
Улица		Тел/Факс	
Объект		Котёл	
Высота, м.		Мощность, кВт	

Диаметр в см.

Поз.	Наименование	Артикул	Кол-во	Цена	Сумма
1	Ёмкость для сбора конденсата	1401_0060			
2	Труба Keranova 66 см с манжетой	5001_0160			
3	Теплоизоляция	1101_0060			
4	Покровная плита с манжетой	2541_0060			
5	Конус	2309_0061			
6a	Универсальный штуцер	1302_0060			
6a	Штуцер РА для ревизионного отверстия д. 25	1302202560			
6b	Универсальный штуцер 45гр.	1303_0060			
7a	Ревиз. заглушка для газа и жидкого топлива	1403_0060			
7b	Ревиз. заглушка для твёрдого топлива	1404_0060			
8a	Герметик Rapid	26050000			
8b	Герметик Rotempo	26010000			
8c	Масса FM	26020000			
9	Вентиляционная решетка, д. 12-20	2002122061			
9	Вентиляционная решетка, д. 25	2002202561			
10	Передняя дверца	13021400			
11	Монтажная рамка, д. 12-16	1413121660			
11	Монтажная рамка, д. 18-25	1413182560			
12a	Адаптер для раздвижного элемента	1410_0060			
12b	Раздвижной элемент	1411_0060			
13	Тройник	5004_0060			
14	Адаптер (газ, жидкое топливо)	2216_0061			
15	Декоративная розетка	1402_0060			
16	Крепёжный хомут	1501_0060			
17	Зонтик	1412_0060			
18	Статическая манжета	1503_0060			
19	Регулируемый отвод с манжетой	1304_0060			
20	Статическое распорное кольцо	1502_0060			
21	Передняя панель металлическая с резиновым адаптером	1201_0061			
W1	Выравниватель швов	1201_0060			
W2	Шаблон для разметки	1202_0060			
W3	Шаблон для разметки 45 гр.	1202_4560			
W4	Спускная лебёдка тяжёлая	1203122560			
W5	Трос запасной тяжёлый	1207122560			
W6	Роликовая подставка тяжёлая	1205121660			
W6	Роликовая подставка лёгкая	1206182560			
Сумма:					

Дата составления заявки

Подпись:

Данные об объекте:

Название	<input type="text"/>	Индекс, город	<input type="text"/>
Улица	<input type="text"/>	Высота над уровнем моря	<input type="text"/> м

Тип котла:

Котёл с наддувом да нет
 Атмосферный котёл
 Конденсационный котёл

Характеристики котла:

Производитель Тип

Полная нагрузка / Частичная нагрузка

<input type="text"/> / <input type="text"/>	кВт	Номинальная теплопроизводительность
<input type="text"/> / <input type="text"/>	°С	Температура дымовых газов
<input type="text"/> / <input type="text"/>	Кг/с	Расход дымовых газов
<input type="text"/> / <input type="text"/>	%	Содержание CO2
<input type="text"/> / <input type="text"/>	Па	Потери давления в котле
<input type="text"/> / <input type="text"/>	м	Диаметр газоотводящего патрубка

Топливо

<input type="checkbox"/> Дизельное топливо марки EL	<input type="checkbox"/> Кокс/Уголь
<input type="checkbox"/> Дизельное топливо марки L	<input type="checkbox"/> Дрова
<input type="checkbox"/> Природный газ	<input type="checkbox"/> Пеллеты
<input type="checkbox"/> Сжиженный газ	<input type="checkbox"/> Древесные щепки

Соединительный элемент:

Диаметр м
 Эффективная высота м
 Общая длина всех участков м
 Повороты x 45° x 90°
 Изоляция да нет
 Вход дымового канала да нет

Дымоход:

Новый дымоход Существующий дымоход
 Система Превная система
 Диаметр м Превный диаметр
 Планируемая санация

Размеры:

Общая высота дымовой трубы м
 Высота холодной области м
 Изоляция в холодной области да нет

Основание для расчёта:

Стадия проектирования Подтверждение функционирования
 Эскизный проект Проверка существующей установки

Кем отправлен

Дата

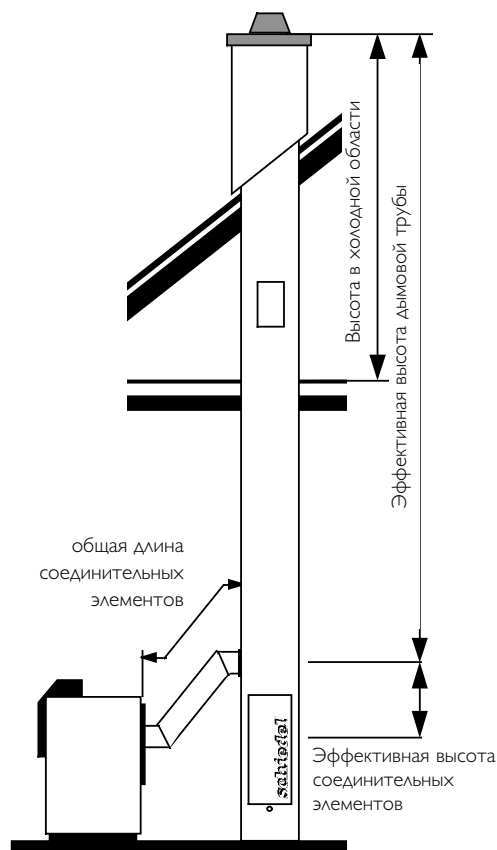

20 ЛЕТ **КИРПИЧ.РУ**
строительные материалы с доставкой

SCHIEDEL
Тепло. Воздух. Жизнь.